

SUPERVISION

by **///Alive**



LM21-3.9
écran sur remorque design

LM21-3.9

4 unités

écran à Led sur remorque design
et sur mât rotatif

■ **PIXEL** SMD Full Black 3 in 1 de 3.9 mm

Image 16/9	6 000 L x 3 500H (mm)
Longueur total roulant	14 000 mm
Poids ensemble installé	3,5 T
Poids ensemble roulant	7 T
Hauteur total roulant	3 320 mm

CARACTÉRISTIQUES TECHNIQUES (*)

ANGLE DE VISION	Vertical 120° Horizontal 140°
RÉSOLUTION	128 x 128 pixels (lignes vidéo)
DISTANCE DE VISIBILITE	≥ 3.9 m
INTENSITE LUMINEUSE	4 500 Cd / m ² (NIT)
CONTRASTE	6000 : 1
DENSITÉ	65 536 Pixels / m ²
ALIMENTATION	380 / 415 V 3P + N + T Tableau ou prise P17 - 32 A
PUISSANCE REQUISE	sur secteur : 17,6 kW max. / 6,3 kW moyenne sur groupe à régulation électronique : 23 kVA
SIGNAUX VIDEO	SDI HD/SD, HDMI, DVI
TEMPS DE MONTAGE	30 - 60 min.

L'écran est monté sur un mât hydraulique pivotant (360°) positionnant le bas de l'image entre 1 et 3 m du sol.

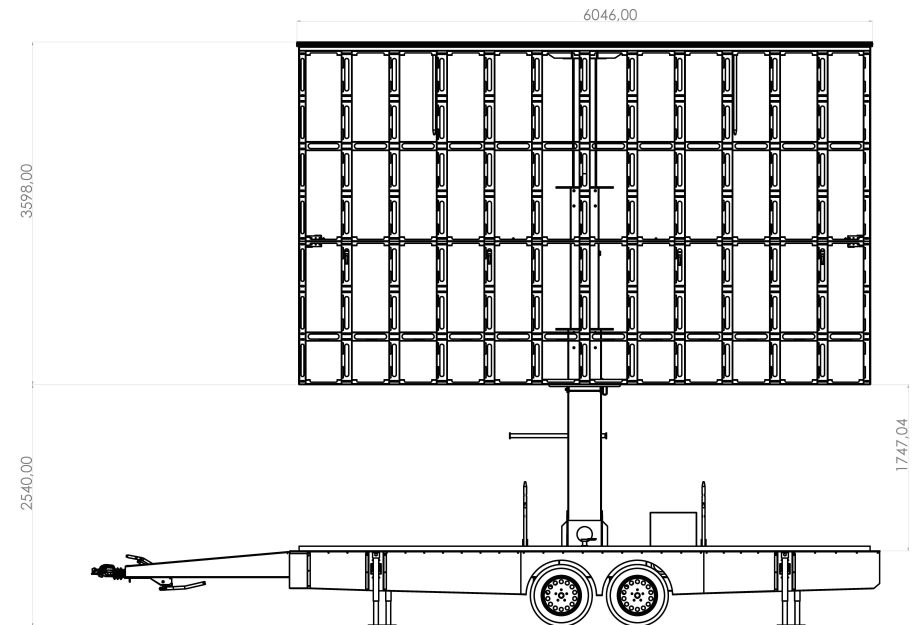
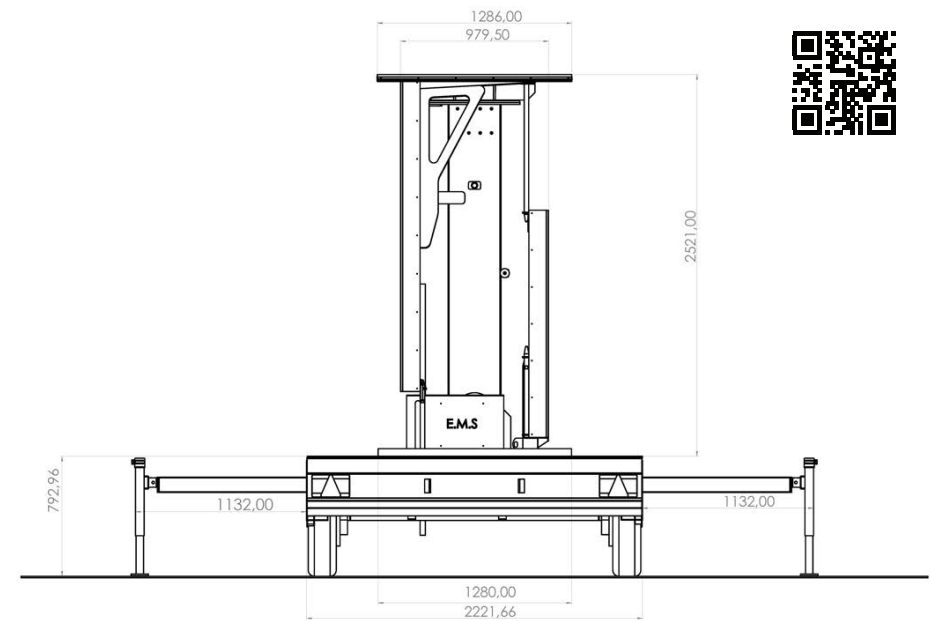

© 2023 SUPERVISION by Alive

SUPERVISION
by **Alive**

■ (*) À valider par SUPERVISION pour chaque projet.

www.supervision.fr
commercial@supervision.fr